



## OPERATIONS RELATIVES AU CHAUFFAGE ET A LA VENTILATION

Câble de commande de circulation d'air – Dépose et pose .. .. .	80.10.06
Commande de circulation d'air – Dépose et pose .. .. .	80.10.09
Moteur de ventilateur – Dépose et pose .. .. .	80.20.15
Ensemble appareil de chauffage – Dépose et pose .. .. .	80.20.01

**Tuyau d'eau**

– tête du cylindre/soupape d'eau (comme spécifiée)	
– dépose et pose .. .. .	80.25.08
– collecteur/soupape d'eau (comme spécifié)	
– dépose et pose .. .. .	80.25.08
– soupape d'eau/chauffage – dépose et pose .. .. .	80.25.09
– chauffage/tuyau – dépose et pose .. .. .	80.25.07

**Soupape d'eau**

– commande – dépose et pose .. .. .	80.10.10
– câble de commande – dépose et pose .. .. .	80.10.07
– dépose et pose .. .. .	80.10.16



**CABLE DE COMMANDE DE CIRCULATION D'AIR**– Dépose et pose **80.10.06****Dépose**

1. Déposer la commande de circulation d'air 80.10.09.
2. Desserrer le boulon du serre-câble et le boulon de la bride qui fixe le câble à l'ensemble appareil de chauffage. Déposer le câble.

**Pose**

3. Faire l'inverse des opérations 1 et 2.

**CABLE DE COMMANDE DE LA SOUPAPE D'EAU**– Dépose et pose **80.10.07****Dépose**

1. Déposer la commande de soupape d'eau 80.10.10.
2. Desserrer le boulon du serre-câble et le boulon de la bride qui fixe le câble à la soupape d'eau.

**Pose**

3. Faire l'inverse des opérations 1 et 2.

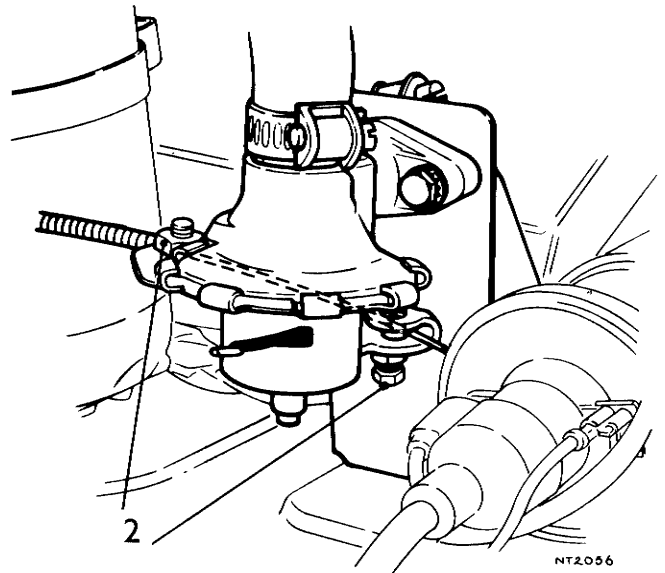
**COMMANDE DE CIRCULATION D'AIR**– Dépose et pose **80.10.09****Dépose**

1. Abaisser le centre du tableau de bord à la position entretien 76.46.02. Opérations 1 à 4.
2. Déposer les deux boulons, les rondelles Grower, les rondelles ordinaires et les entretoises qui fixent la commande au support du tableau, de bord.
3. Retirer le connecteur à rupture brusque et débrancher le connecteur Lucar de l'interrupteur du ventilateur.
4. Desserrer la vis du serre-câble et le boulon de la bride du câble. Détacher le câble de la commande.

**Pose**

5. S'assurer que le câble de commande est à la position voulue pour permettre l'opération complète de la soupape à clapet.
6. Faire l'inverse des opérations 1 à 4.

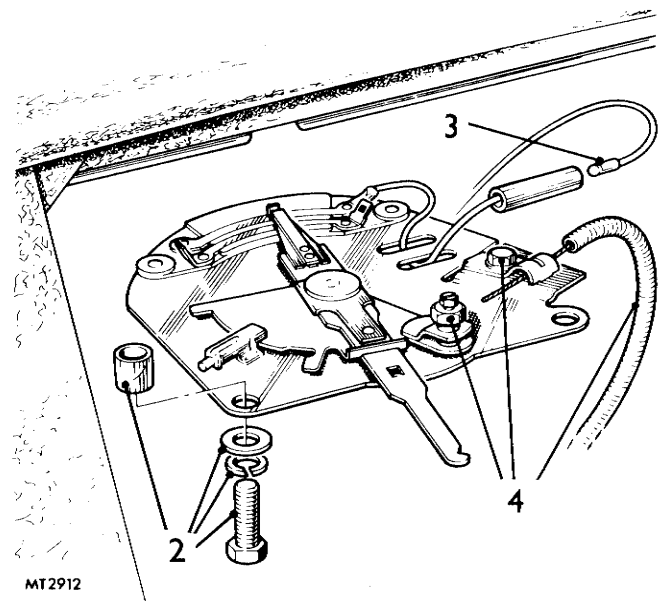

### COMMANDE DE LA SOUPEPE D'EAU

— Dépose et pose 80.10.10

#### Dépose

1. Abaisser le centre du tableau de bord à la position entretien 76.46.02. Opérations 1 à 4.
2. Déposer les deux boulons, les rondelles Grower, les rondelles ordinaires, et les entretoises épaisses et minces qui fixent la commande au support du tableau de bord.
3. Desserrer la vis du serre-câble et le boulon de la bride du câble. Détacher le câble de la commande.

#### Pose

4. S'assurer que le câble de commande est à la position voulue pour permettre l'opération complète de la soupape d'eau.
5. Faire l'inverse des opérations 1 à 3.

### SOUPEPE D'EAU

— Dépose et pose 80.10.16

#### Dépose

1. Vider le système de refroidissement.
2. Desserrer les colliers et déconnecter les deux tuyaux.
3. Desserrer la vis du serre-câble et le boulon de la bride du câble. Détacher le câble de commande.
4. Déposer les deux écrous, les rondelles Grower et les rondelles ordinaires qui fixent la soupape d'eau au support.

#### Pose

5. Faire l'inverse des opérations 1 à 4 en s'assurant que le câble de commande est à la position voulue pour permettre l'opération complète de la soupape d'eau.

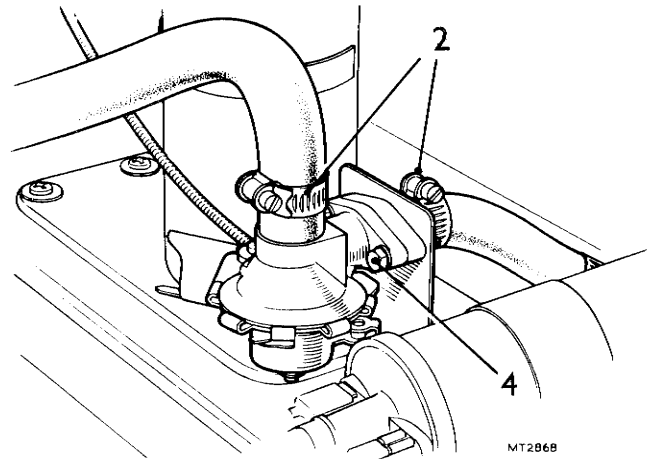

## ENSEMBLE APPAREIL DE CHAUFFAGE

– Dépose et pose

80.20.01

## Dépose

1. Isoler la batterie.
2. Vider le système de refroidissement.
3. Desserrer les deux colliers et déconnecter les tuyaux d'eau. Mettre un tuyau dans un récipient et souffler dans l'extrémité de l'autre pour expulser le réfrigérant de la matrice de l'appareil de chauffage. Déposer les tuyaux.
4. Déposer l'étagère à paquets du côté des passagers 76.67.05.
5. Abaisser le centre du tableau de bord à la position entretien 76.46.02, Opérations 1 à 4.
6. Déposer la commande de circulation d'air. 80.10.09.
7. Déposer le câble de commande de circulation d'air. 80.10.06.
8. Enlever le tuyau de désembuage du côté des passagers.

9. Desserrer le collier et déconnecter de l'ensemble appareil de chauffage le tuyau de désembuage du côté du conducteur.
10. Ecarter les tubes du lave-glace.
11. Enlever les quatre vis de blocage, les rondelles de blocage et les rondelles "D".
12. Dégager l'ensemble appareil de chauffage et l'enlever du véhicule du côté des passagers.

## Pose

13. Mettre du Seelastik S R 51 sur toutes les surfaces correspondantes du tuyau de chauffage et sur les joints d'ouverture du ventilateur. Positionner correctement les joints.
14. Poser l'ensemble appareil de chauffage et remettre les quatre vis de blocage, les rondelles de blocage et les rondelles "D" avec l'aide de quelqu'un.
15. Faire l'inverse des opérations 1 à 10.

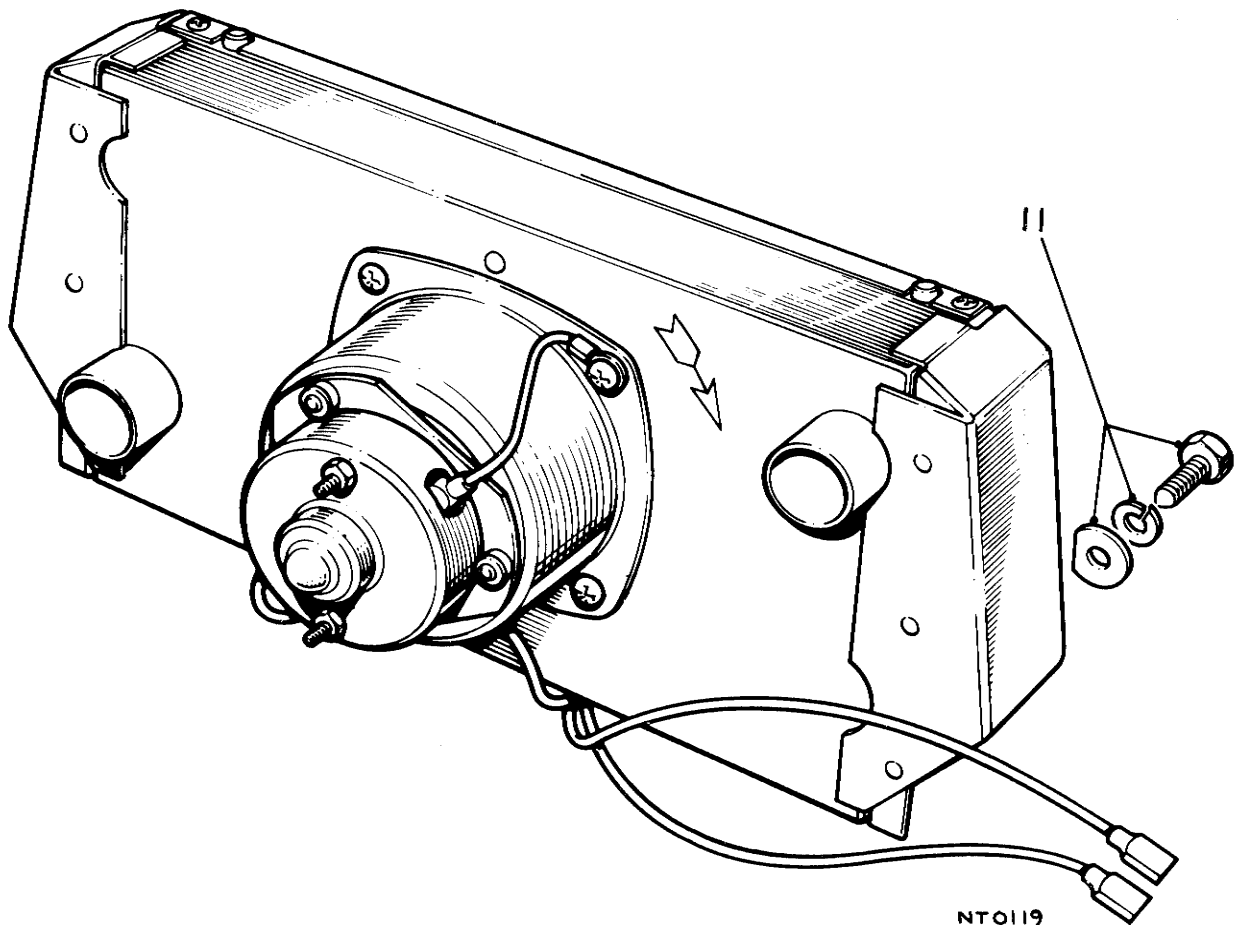

**MOTEUR DU VENTILATEUR**

– Dépose et pose 80.20.15

**Dépose**

1. Abaisser le centre du tableau de bord à la position entretien, 76.46.02. Opérations 1 à 4.
2. Débrancher le connecteur Lucar et le connecteur à rupture brusque.
3. Enlever les quatre vis.
4. Dégager le moteur du ventilateur hors de l'ensemble appareil de chauffage et le sortir du véhicule du côté des conducteurs.
5. Détacher la turbine de l'arbre, en se servant d'un tourne-vis pour desserrer la bride de retenue.

**Pose**

6. Poser la turbine en s'assurant qu'il y a un écart de 6,5 mm entre la base de la turbine et le moteur.
7. Faire l'inverse des opérations 1 à 4.

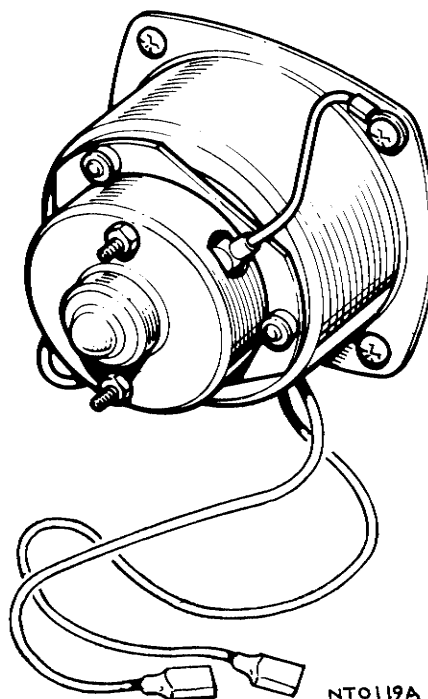

**TUYAUX D'EAU**

– Dépose et pose

- |       |  |          |
|-------|--|----------|
| Tuyau | – tête du cylindre/soupape d'eau (sauf les Etats-Unis et la Suède) | 80.25.08 |
|       | – collecteur/soupape d'eau (Etats-Unis et Suède seulement)         | 80.25.08 |
|       | – appareil de chauffage/conduite d'eau                             | 80.25.07 |
|       | – soupape d'eau/appareil de chauffage                              | 80.25.09 |

Les tuyaux d'eau de l'appareil de chauffage sont chacun fixés par deux brides. Vider le système réfrigérant avant de l'enlever.

